

ENCARTONNEUSE ENAH

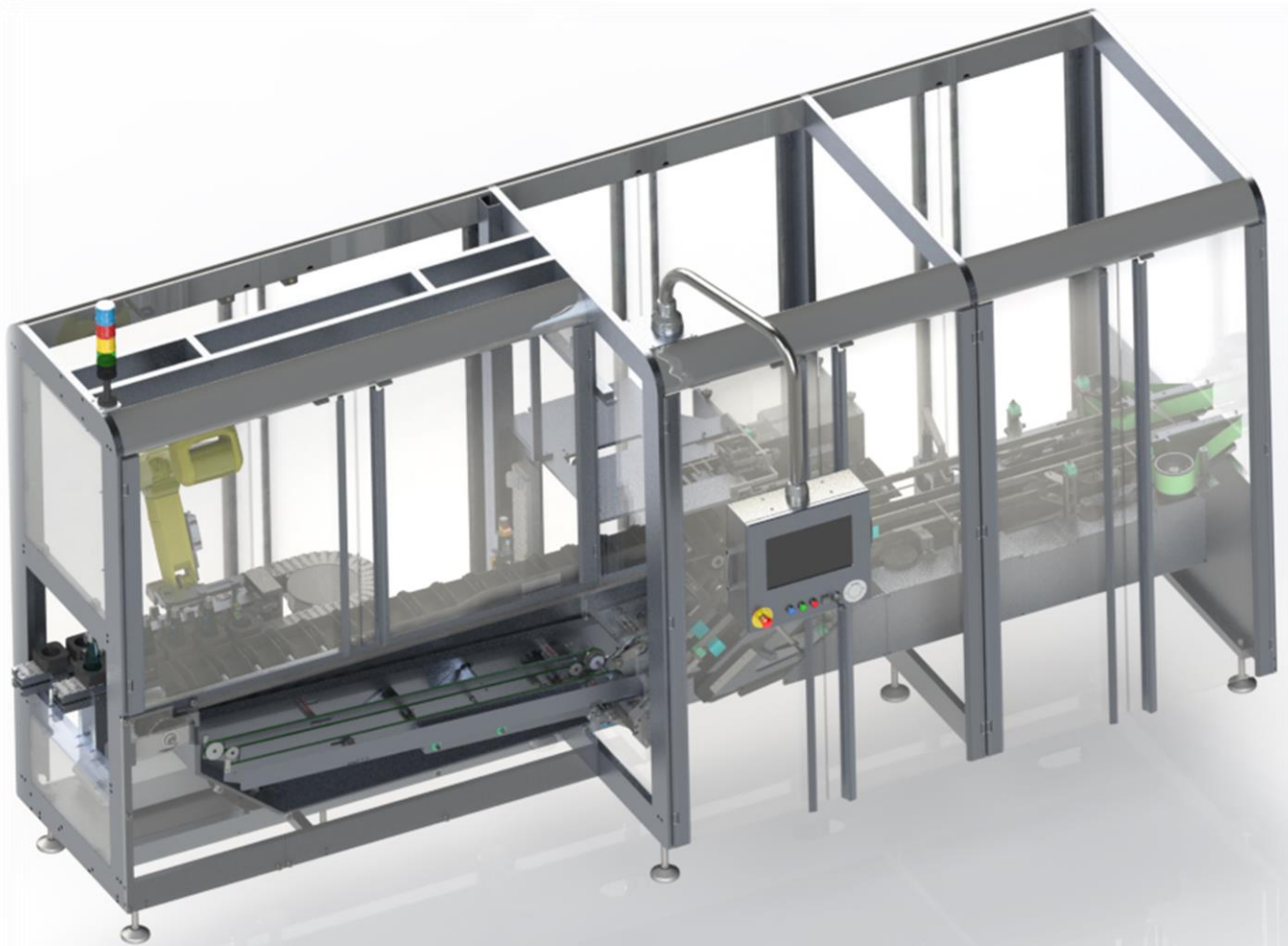

L'encartonneuse automatique horizontale ENAH, de conception PACOSPHARM est idéale pour l'étuyage de produit.

Les points forts de la machine sont :

- Son design épuré et son faible encombrement
- Cartérisation transparente pour une meilleure visibilité
- Changement de format rapide (SMED)
- Accessibilité des zones pour le vide de ligne et le nettoyage
- Ergonomie du poste de travail et des postes de chargement d'articles
- Conception et sécurité selon directive 2011/62/UE

La machine est fournie avec une documentation complète et certifiée CE.

Cadence : 100 étuis / minute



OPTIONS :

- Groupe d'alimentation sur mesure pour tous types de produits + extras (cuillère, pipette...)
- Contrôles : présence produit, étui, notice, notice dans étui + éjections
- Distributeurs notices : GUK, rotanotice, livrets, leaflets, notice pré-pliée...
- Inviolabilité par collage des étuis
- Marquages étuis : embossage, laser...

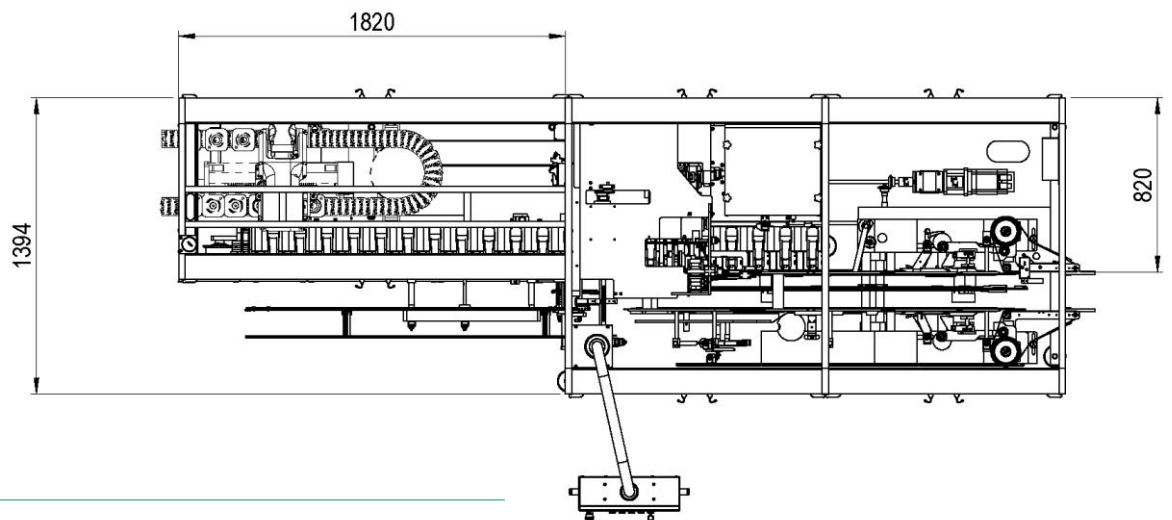
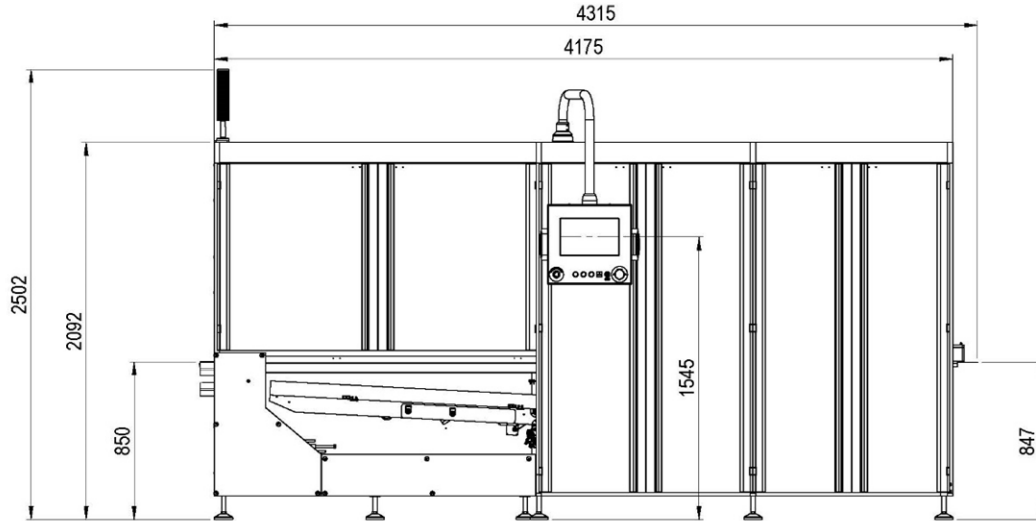

Dimensions d'implantation variables selon les options, notamment en groupe d'alimentation

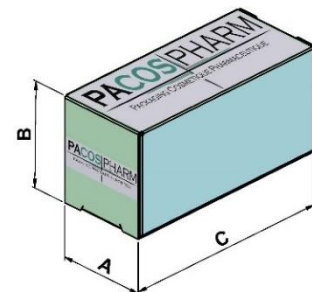

Caractéristiques techniques	
Cadence	100 étuis/min
Pression d'air	6 bars
Puissance	6 kA
Poids	2000 kg

Cote (mm)	Min	Max
A*	25	100
B*	15	85
C*	65	190

PACOSPHARM

7 rue Louis Armand 27930 GRAVIGNY – France
+33 (0)2.32.33.33.41 - www.pacospharm.fr



* Possibilité de dimensions hors standards, nous consulter