

ENCAISSEUSE EAH

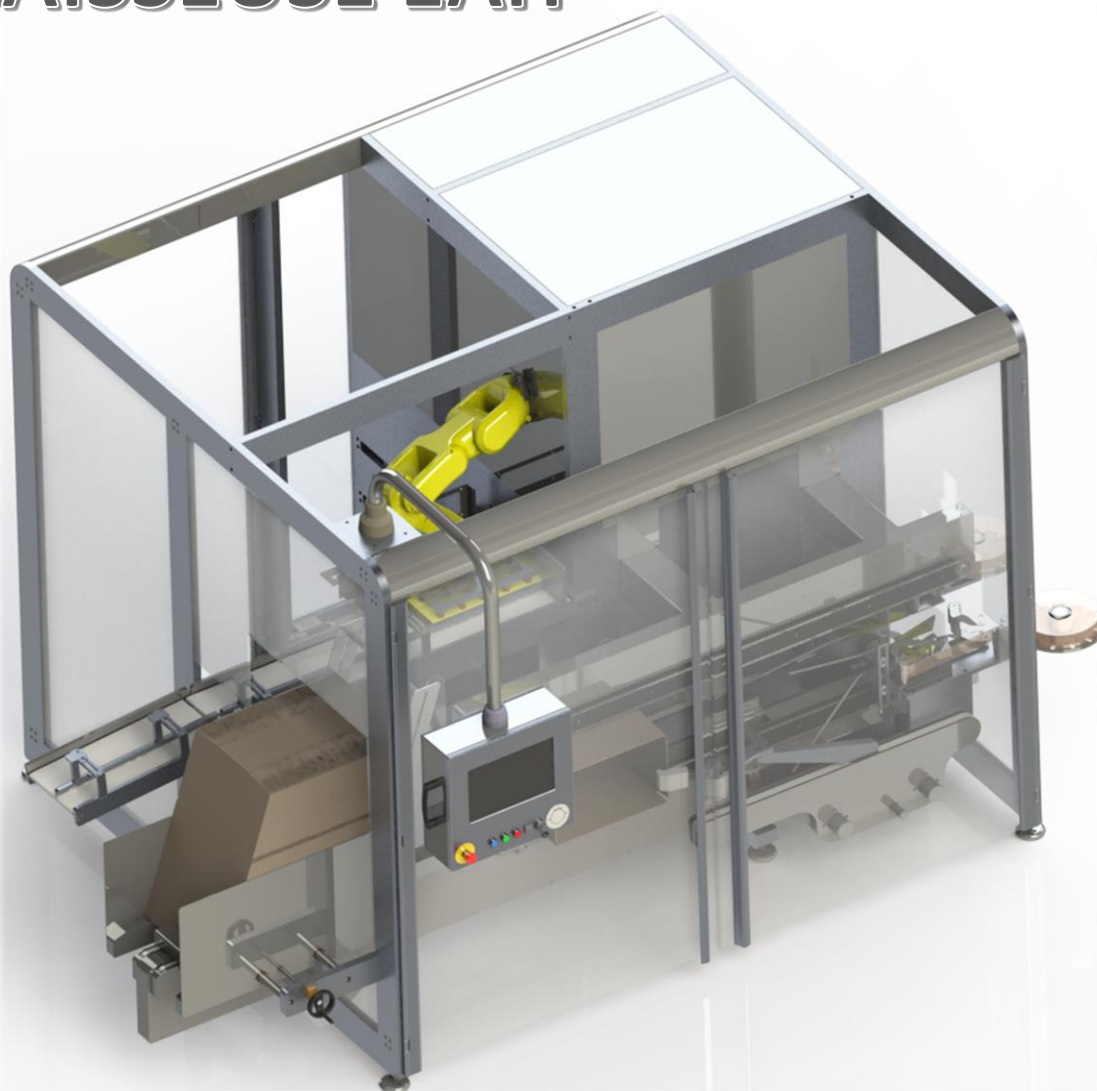

L'encaisseuse automatique horizontale EAH, de conception PACOSPHARM est idéale pour l'encaissage d'étuis individuels ou de fardeaux en caisses américaines.

Les points forts de la machine sont :

- Son design épuré et son faible encombrement
- Pick and place robotisé pour plus de flexibilité
- Changement de format rapide (SMED)
- Accessibilité des zones pour le vide de ligne et le nettoyage
- Ergonomie du poste de travail
- Compatible avec l'agrégation caisses selon directive 2011/62/UE

La machine est fournie avec une documentation complète et certifiée CE.

Cadence étuis / min : selon format de caisse et dimensions des étuis

Cadence maximum : 10 caisses / minute



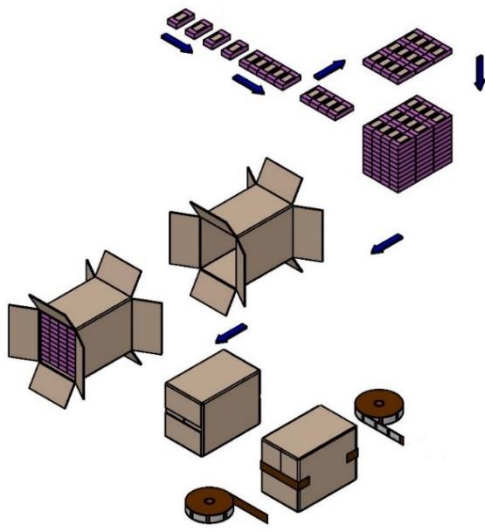

OPTIONS :

- Retournement du train d'étuis
- Système de pré empilage
- Mise en caisse par simple ou multi poussées
- Contrôle caisse pleine avec système de vision
- Fermeture par scotch ou colle
- Système de convoyage caisses + retourneur + éjection caisse NC + étiquetage caisse à plat ou angle + palettisation manuelle
- Cartérisation de la totalité de la fin de ligne
- Gestion de l'agrégation

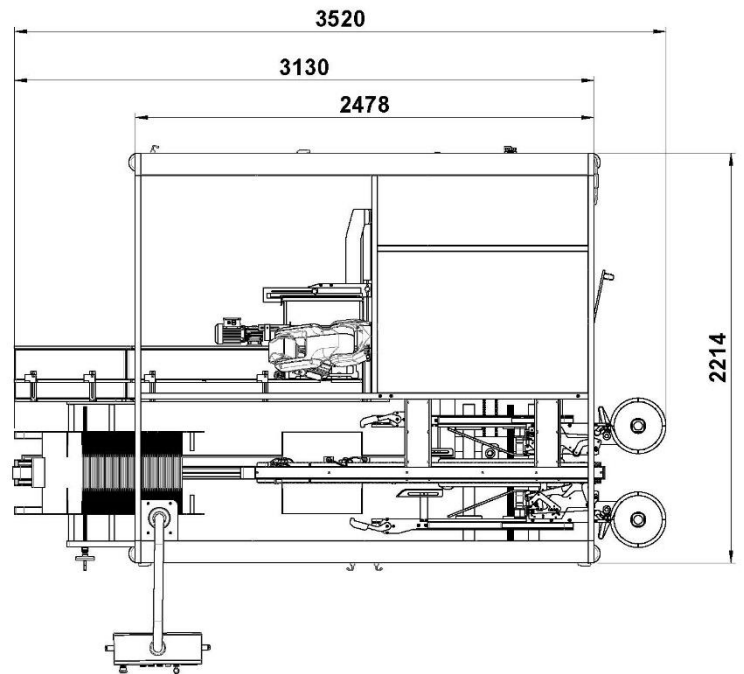
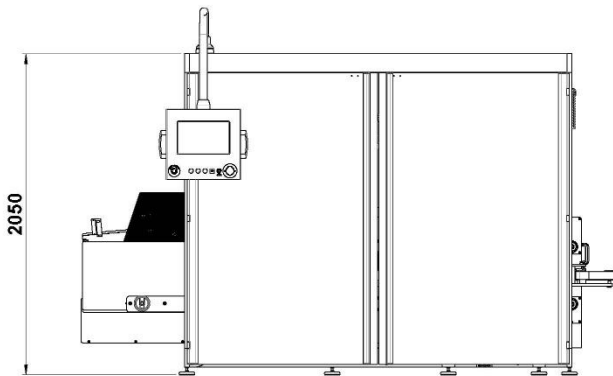

Caractéristiques techniques

| | |
|----------------|----------------|
| Cadence | 10 caisses/min |
| Pression d'air | 6 bars |
| Puissance | 6 kA |
| Poids | 2300 kg |

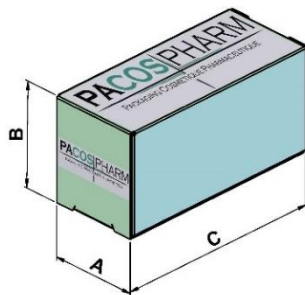

| Cote (mm) | Min | Max |
|-----------|-----|-----|
| A | 20 | 150 |
| B | 15 | 120 |
| C | 60 | 250 |

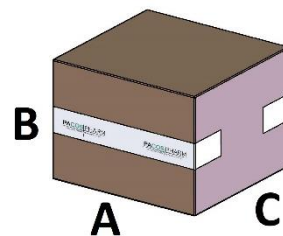

| Cote (mm) | Min | Max |
|-----------|-----|-----|
| A | 160 | 500 |
| B | 120 | 350 |
| C | 120 | 350 |

PACOSPHARM

7 rue Louis Armand 27930 GRAVIGNY – France
+33 (0)2.32.33.33.41 - www.pacospharm.fr

